

# PALLADIUM LCD PRO

БЕГОВАЯ ДОРОЖКА



РУКОВОДСТВО ПОЛЬЗОВАТЕЛЯ



Сборка



Управление



Сервис



**FITATHLON**

Ссылка на наш канал  
на youtube:  
[youtube.com/@fitathlon](https://youtube.com/@fitathlon)



Наведите камеру телефона на QR код, чтобы получить больше информации об оборудовании.

Обращаем ваше внимание, что на вашу модель оборудования может не быть видеопояснений. Мы очень стараемся как можно скорее решить эту задачу.

## Уважаемый покупатель!

Поздравляем с удачным приобретением! Вы приобрели современный тренажер, который, как мы надеемся, станет Вашим лучшим помощником. Он сочетает в себе передовые технологии и современный дизайн. Постоянно используя этот тренажер, Вы сможете укрепить сердечно-сосудистую систему и приобрести хорошую физическую форму. Надеемся, что данная модель удовлетворит все Ваши требования.

Прежде чем приступить к эксплуатации тренажера, внимательно изучите настоящее руководство и сохраните его для дальнейшего использования. В случае возникших дополнительных вопросов обратитесь к продавцу или в сервисный центр, который проконсультирует Вас и поможет устранить возникшую проблему.

Обязательно сохраняйте инструкцию по эксплуатации, это поможет Вам по прошествии времени вспомнить о функциях тренажера и правилах его использования.

***Если у Вас возникли какие-либо вопросы по эксплуатации данного тренажера, свяжитесь со службой технической поддержки или уполномоченным дилером, у которого Вы приобрели тренажер.***



### **Внимание!**

Перед тем как приступить к тренировкам, настоятельно рекомендуем пройти полное медицинское обследование, особенно если у Вас есть наследственная предрасположенность к повышенному давлению или сердечно-сосудистым заболеваниям. Неправильное или чрезмерно интенсивное выполнение упражнений может повредить Вашему здоровью.

# Транспортировка и эксплуатация тренажера

1. Тренажер должен транспортироваться только в заводской упаковке;
2. Заводская упаковка не должна быть повреждена и нарушена;
3. При транспортировке тренажер должен быть надежно защищен от дождя, влаги, атмосферных осадков, механических повреждений.

## Хранение тренажера

Тренажер рекомендуется хранить и использовать только в сухих отапливаемых помещениях со следующими значениями:

- Температура: +10-+35С;
- Влажность: 50-75%.

Если Ваш тренажер перевозился или хранился при низкой температуре или в условиях высокой влажности (имеет следы конденсации влаги), необходимо перед эксплуатацией выдержать его в нормальных условиях не менее 4 часов, и только после этого можно приступить к эксплуатации.

## Рекомендации по сборке

Перед сборкой тренажера тщательно изучите ее последовательность и выполняйте все рекомендации. Используйте для сборки приложенный или рекомендуемый инструмент. Убедитесь, что в наличии имеются все детали и инструменты и они не имеют повреждений. Не прикладывайте чрезмерных усилий к инструменту при сборке во избежание травм и повреждения элементов конструкции тренажера. Сначала соберите все элементы конструкции, не затягивая до конца гайки и болты, и только убедившись, что конструкция собрана правильно, окончательно затяните их.

Каждый тренажер на заводе проходит проверку качества. Это необходимо, чтобы убедиться в корректной работе всех узлов тренажера.

При этом может потребоваться частичная или полная сборка (зависит от конкретной модели). В связи с этим в местах соединений элементов тренажера могут остаться следы сборки, стыковки деталей и использования технологического крепежа.

## Перед тем как начать тренировку

Перед первым занятием проверьте, правильно ли была проведена сборка тренажера. Ознакомьтесь со всеми функциями и настройками тренажера и проводите тренировки в строгом соответствии с инструкцией по эксплуатации. Перед началом тренировки убедитесь, что все защитные элементы надежно установлены и закреплены, проверьте надежность механических и электрических соединений. Установите тренажер на ровную нескользящую поверхность, оставляя с каждой стороны не менее 0,9 м свободного пространства. Для снижения шума и вибраций рекомендуется использовать и подкладывать под тренажер специальные резиновые коврики, также это позволит избежать царапин, сколов и вмятин, если напольное покрытие в Вашем доме выполнено из деликатных материалов (паркетная доска, штучный паркет, натуральный линолеум, пробковое покрытие и т. п.).



Если беговая дорожка не эксплуатировалась более 6 месяцев, то необходимо смазать деку силиконовой смазкой до возобновления тренировок, так как силиконовая смазка со временем высыхает, становится вязкой и теряет смазывающие свойства.

## Регулировка бегового полотна

Регулировка бегового полотна предполагает две основные функции – регулировку натяжения и центровку бегового полотна. Беговое полотно регулируется на фабрике производителем, но в связи с транспортировкой и перемещением беговой дорожки, беговое полотно может сдвинуться. Перед началом эксплуатации необходимо проверить регулировку натяжения и центровку бегового полотна, а также в течение первых недель, так как оно после нескольких использований может немного растянуться или сместиться в сторону.

Чтобы правильно отрегулировать беговое полотно, следуйте указаниям, приведенным ниже.

### Регулировка натяжения бегового полотна

Если во время занятия на беговой дорожке Вы чувствуете небольшое проскальзывание, то, вероятнее всего, беговое полотно нужно аккуратно подтянуть.

**ВНИМАНИЕ:** Во время регулировки бегового полотна оно не должно двигаться. Излишнее натяжение полотна приведет к его преждевременному износу, равно как и некоторых других компонентов дорожки. Никогда не натягиваете полотно слишком сильно!

Натяжение бегового полотна является обычной регулировочной операцией. Для устранения проскальзывания следует затянуть оба натяжных болта заднего ролика при помощи торцевого шестигранного ключа соответствующих размеров

- Используйте соответствующий шестигранный ключ для регулировки болтов натяжения бегового полотна;
- Шаг 1- Поверните левый болт ключом по часовой стрелке на ¼ оборота, для увеличения натяжения полотна;
- Шаг 2- Повторите такое же действие для правого болта. Необходимо повернуть болт на точно такое же количество оборотов;
- При необходимости повторите процедуру, но никогда не вращайте болты более чем на 1/4 оборота. Повторяйте шаги 1 и 2 до установления необходимого уровня натяжения и отсутствие проскальзывания;

***Для того чтобы уменьшить натяжение бегового полотна, необходимо поворачивать ключ против часовой стрелки согласно шагам, указанным выше.***

### Центрирование бегового полотна

Время от времени необходимо центрировать беговое полотно в связи с тем, что во время тренировки Вы отталкиваетесь с разным усилием на каждую ногу и полотно может смещаться в разные стороны. Центрирование полотна необходимо для предотвращения быстрого износа полотна и правильного функционирования.

1. **ВНИМАНИЕ:** Для центрирования бегового полотна необходимо запустить беговое полотно со скоростью не более 0.5 мили в час. Соблюдайте технику безопасности, чтобы одежда или волосы не попали на задний вал. Обратите внимание, в какую сторону отклоняется беговое полотно;
2. Если беговое полотно смещено вправо: Запустите беговое полотно со скоростью 0.5 мили в час. При помощи входящего в комплект поставки торцевого гаечного

ключа поверните правый задний болт на 1/4 оборота по часовой стрелке. Проверьте положение полотна. Беговое полотно должно пройти один полный оборот, после этого можно сделать вывод о том, насколько оно отцентрировано. При необходимости повторите процедуру;

3. Если беговое полотно смещено влево: Запустите беговое полотно со скоростью 0.5 мили в час. При помощи входящего в комплект поставки торцевого гаечного ключа поверните правый задний болт на 1/4 оборота против часовой стрелке. Проверьте положение полотна. Беговое полотно должно пройти один полный оборот, после этого можно сделать вывод о том, насколько оно отцентрировано. При необходимости повторите процедуру;
4. После того, как беговое полотно двигается по центру, увеличьте скорость до 6 км/ч, чтобы проверить его положение в движении. При необходимости повторите вышеописанные шаги.

Если попытки центрировать беговое полотно безрезультатны, вероятно, нужно увеличить натяжение бегового полотна.



## Выбор места для тренажера

Место, где установлен тренажер, должно быть хорошо освещенным и проветриваемым. Установите тренажер на твердой, ровной поверхности так, чтобы расстояние от стены или других предметов было достаточным.

Рекомендуемое пространство должно быть не менее 70 см по бокам, не менее 30 см перед оборудованием, не менее 110 см позади него.

В случае неисправности или поломки необходимо обеспечить доступ к оборудованию для сервисного инженера.

Свободное пространство сзади тренажера обеспечит Вам комфортный подход к тренажеру и спуск с него.

Если Вы ставите тренажер на ковер, необходимо подложить под него коврик из твердого пластика, чтобы предохранить ковер и оборудование от возможных повреждений. Также это позволит избежать царапин, сколов и вмятин, если напольное покрытие в Вашем доме выполнено из деликатных материалов (паркетная доска, штучный паркет, натуральный линолеум, пробковое покрытие и т. п.)

Не размещайте тренажер в помещениях с высокой влажностью, например, рядом с парной, сауной или закрытым бассейном. Водяные пары или хлор могут отрицательно повлиять на электронные и другие компоненты тренажера.

## Рекомендации по уходу и техническому обслуживанию беговых дорожек

### ПОРЯДОК ТЕХНИЧЕСКОГО ОБСЛУЖИВАНИЯ

Организация регулярного технического обслуживания лежит на Пользователе беговой дорожкой. Техническое обслуживание беговой дорожки выполняется как самим пользователем, так и в случае необходимости можно обратиться к специалистам сервисной службы на платной основе.

Поддержание чистоты в месте использования беговой дорожки, чистка и смазка самой дорожки позволяет избежать проблем в эксплуатации и сводит к минимуму необходимость вызова специалистов по ремонту. Изготовитель рекомендует выполнять следующие действия по профилактическому техническому



#### **Внимание!**

Перед обслуживанием беговой дорожки выключите тренажер тумблером ВКЛ/ВЫКЛ (on/off) и выньте шнур питания из стенной розетки.

обслуживанию.

### **ПОСЛЕ КАЖДОЙ ТРЕНИРОВКИ (ЕЖЕДНЕВНО)**

Осмотрите беговую дорожку и выполните следующие действия:

- Протрите беговое полотно, боковые накладки, кожух двигателя и консоль влажной тряпкой. Не используйте растворители, они могут повредить тренажер. Используйте мыльный раствор и влажную тряпку;

- Убедитесь, что силовой шнур не попал под тренажер или в другое место, где он может оказаться защемлен или оборван;
- Проверьте натяжение и центровку бегового полотна. Убедитесь, что полотно не задевает и не повредит при движении другие части тренажера из-за нарушения центровки.

## **ЕЖЕНЕДЕЛЬНО**

Чистка поверхности под беговой дорожкой:

- Выключите тумблер беговой дорожки, затем отключите ее от сети;
- Сложите тренажер, убедившись в надежности его фиксации в вертикальном положении;
- Переместите тренажер в другое место;
- Подметите или пропылесосьте пол, чтобы удалить пыль или другой мусор, который мог накопиться под беговой дорожкой;
- Поставьте тренажер обратно.

## **ЕЖЕМЕСЯЧНО – ВАЖНО!**

- Выключите тумблер питания беговой дорожки, затем отключите ее от сети;
- Проверьте затяжку всех монтажных болтов тренажера;
- Снимите крышку моторного отсека двигателя. Дождитесь, пока все индикаторы светодиодов на платах погаснут;
- Почистите (пропылесосьте) моторный отсек и сам двигатель, чтобы удалить накопившийся пух и пыль. Невыполнение этой процедуры может привести к выходу из строя электронных блоков управления дорожкой;
- Пропылесосьте места прилегания бегового полотна к боковым накладкам и протрите беговое полотно влажной тряпкой;

Удалите с помощью пылесоса черные или белые частички, которые могут скопиться вокруг тренажера в результате трения полотна о деку. Их появление является результатом нормальной работы беговой дорожки.

## **Смазка деки силиконовой смазкой**

В процессе эксплуатации беговой дорожки, происходит стирание и высыхание смазывающего слоя силиконовой смазки, которая обеспечивает скольжение полотна по деке и возникает необходимость нанесения нового слоя смазки.

### **Типичные признаки необходимости смазки деки:**

- сильный нагрев бегового полотна, запах нагретой резины;
- перегрев электродвигателя, резкий запах пластмассы, горячая крышка моторного отсека;
- отключение электродвигателя во время занятий;
- появление текстовых (например: OIL, LUBE BELT и др.) или цифровых сообщений на дисплее консоли.

***Обращаем Ваше внимание, что несвоевременная смазка деки силиконовой смазкой приводит к повышенному трению и нагрузке на электродвигатель, что может привести к поломке электродвигателя и электронных плат управления дорожкой, повреждению и преждевременному износу деки и бегового полотна.***

Мы рекомендуем проводить техническое обслуживание по следующему графику:

- При занятиях менее 3 часов в неделю – ежегодно;

- При занятиях 3-5 часов в неделю - каждые шесть месяцев;
- При занятиях более 5 часов в неделю - каждые три месяца.

### Процедура смазывания деки:

- выключите тумблер питания и отключите дорожку от сети;
- ослабьте болты крепления заднего вала в задней части деки. *(Рекомендуем наклеить метки с обоих концов рамы, отметив таким образом положение вала);*
- возьмите бутылочку смазочного вещества в правую руку, левой рукой отогните край бегового полотна вверх, а правой нанесите смазывающее вещество на деку зигзагами или линиями, в направлении от начала к концу деки, от одной стороны к другой 10-15 мл;

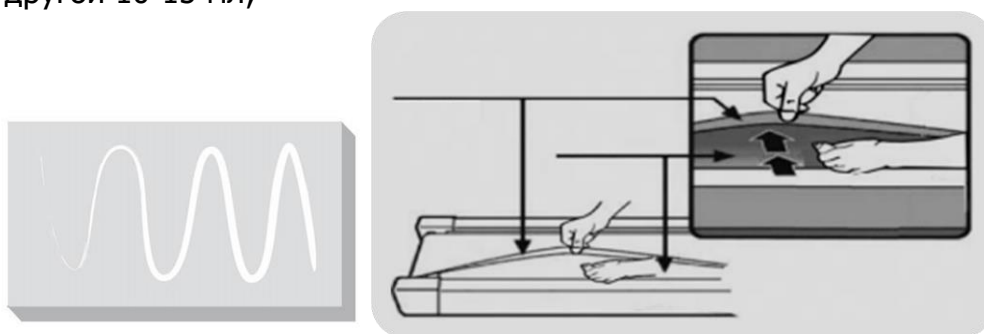

- затяните болты заднего вала в соответствии с вашими метками (снова натяните полотно до прежнего состояния);
- подключите дорожку к сети, вставьте ключ безопасности и запустите дорожку на минимальной скорости и походите по полотну в течении 2 минут для равномерного распределения смазки.

### Рекомендуемый расход силиконовой смазки для разового обслуживания:

- Домашние беговые дорожки - 10-15 мл.
- Полупрофессиональные беговые дорожки – 15-20 мл
- Профессиональные беговые дорожки – 20-30 мл

***Нанесение слишком большого количества смазки, приводит к проскальзыванию переднего вала и бегового полотна.***

***Перед нанесением нового слоя смазки, необходимо очистить деку от грязи и остатков старого слоя смазки используя мягкую ткань и средство для очистки.***

Некоторые модели тренажёров комплектуются бутылочкой с силиконовой смазкой (30 мл), рассчитанной на 2-3 применения. По вопросу её приобретения обращайтесь к Продавцу.

Все трущиеся и нагружаемые элементы дорожки снабжены специальными герметичными подшипниками, которые не требуют особого ухода и регулярной смазки.

В любом случае, даже при регулярном обслуживании необходимо контролировать и проверять состояние деки и бегового полотна, токовую нагрузку на электродвигатель и принимать решение в зависимости от их технического состояния.



Регулярное техобслуживание не гарантирует нормальную работу комплектующих беговой дорожки (дека, полотно и т.п.), если пользователями нарушаются правила эксплуатации тренажёра.



Рекомендуем посмотреть наши видеоролики по уходу и обслуживанию беговой дорожки: [\*\*https://clck.ru/gjptV\*\*](https://clck.ru/gjptV)

## Электробезопасность (для тренажеров с питанием от сети)

Соблюдайте все меры предосторожности, принятые при работе с электрическим оборудованием. Тренажер должен подключаться только к заземленной розетке. Это снижает риск удара током при поломке или сбое в работе. Тренажер снабжен шнуром с жилой для заземления и вилкой с ножкой заземления. Вставьте вилку в соответствующую питающую розетку, установленную и заземленную с соблюдением действующих нормативов. Перед каждым использованием осмотрите электрический соединительный шнур на предмет отсутствия его повреждений.

Неправильное подключение может стать причиной удара током. Если у Вас возникли сомнения в правильности заземления, обратитесь к электрику или представителю сервисной службы. Не меняйте вилку тренажера. Если комплектуемая вилка не подходит к Вашей розетке, обратитесь к электрику и установите нужную розетку. Не применяйте дополнительные электрические удлинители, переходные адаптеры между электрической сетью и тренажером. Это может нарушить работу системы УЗО и увеличить риск поражения электрическим током, а также явиться обоснованным отказом в гарантийном обслуживании. Не прячьте шнур питания под ковер и не ставьте на него предметы, способные пережать или повредить его. Не допускайте, чтобы шнур питания касался нагретых поверхностей. В случае скачка напряжения в некоторых тренажерах предусмотрено автоматическое отключение.



### **Осторожно!**

Неправильное подключение заземляющего провода оборудования может привести к поражению электрическим током.

## **Меры предосторожности**

Тренажер должен использоваться только по назначению, то есть для физических тренировок взрослых людей. Любое другое использование тренажера запрещено и может быть опасно. Продавец не несет ответственности за любые травмы или повреждения, вызванные неправильным использованием тренажера.

Тренажер предназначен для использования взрослыми людьми, конструкция и установленные нагрузки рассчитаны на взрослых людей, поэтому эксплуатация несовершеннолетними лицами не допускается. Дети и домашние животные не должны приближаться к работающему тренажеру ближе 3 м.

### **В целях вашей безопасности рекомендуем соблюдать следующие правила:**

- Сборку и эксплуатацию тренажера следует осуществлять на твердой ровной поверхности. Свободное пространство вокруг тренажера должно составлять не менее 1,2 м;
- При регулярной эксплуатации проверяйте затяжку резьбовых соединений каждые 1-2 месяца;
- Не допускайте попадания внутрь тренажера посторонних предметов и жидкостей;
- Никогда не эксплуатируйте тренажер с явными дефектами — открученными элементами крепления, незакрепленными узлами, с нехарактерными посторонними шумами и т. д. Это может привести к травмам или сокращению срока службы тренажера;
- Для осмотра и устранения возникших дефектов обратитесь в авторизованный сервисный центр или к уполномоченному дилеру, у которого вы приобрели тренажер;
- Обслуживание тренажера, за исключением процедур, описанных в данном руководстве, должно производиться только сотрудниками сервисного центра;
- Не допускается какое-либо изменение конструкции или узлов и деталей тренажера — это может привести к серьезным травмам и вреду для здоровья;
- Вес пользователя не должен превышать максимально заявленный;
- Во время занятий используйте соответствующую одежду и обувь. Не надевайте свободную одежду или обувь с кожаной подошвой или каблуками. Если у вас длинные волосы, соберите их в хвост или пучок на затылке;
- Не подставляйте руки под движущиеся части тренажера;
- Не подвергайте себя чрезмерным нагрузкам во время тренировок. Если вы почувствовали боль или недомогание, немедленно прекратите занятия и обратитесь за консультацией к врачу.

Прежде чем использовать электрическую беговую дорожку, изучите кнопки на панели управления: запуск, остановка, изменения скорости и другие. Встаньте на боковые накладки с обеих сторон бегового полотна и возьмитесь за поручни.

Удерживайте невысокую скорость — не более 3 км/ч. Затем встаньте на беговое полотно. После того как привыкнете к скорости, можно попробовать ходьбу или медленный бег, добавив скорость от 3 до 5 км/ч. Пройдите примерно 10 минут на этой скорости, затем остановите дорожку.

## Полезные советы

- Перед началом тренировки проконсультируйтесь с врачом или фитнес-тренером, который поможет вам составить подходящий график занятий в соответствии с вашим возрастом и состоянием здоровья. Также он определит скорость движения и интенсивность выполнения упражнений;
- Можно добавить в свой план занятий аэробные упражнения — ходьбу, бег трусцой, плавание, танцы или езду на велосипеде. Постоянно контролируйте пульс. Если у вас нет электронного кардиодатчика, уточните у врача, как измерять пульс вручную на запястье или шее. Определите целевую ЧСС;
- Пейте достаточно воды во время тренировки, так как организм активно теряет влагу и важно восстанавливать водный баланс, чтобы избежать обезвоживания. Не пейте слишком много холодной воды и напитков, их температура должна быть комнатной;
- Немедленно прекратите тренировку, если чувствуете стеснение и боль в груди, учащенное сердцебиение, затрудненное дыхание, головокружение или другой дискомфорт;
- Возвращайтесь к тренировкам только после консультации с врачом. Занимайтесь с комфортной для вас скоростью!

### Рекомендуемые параметры скорости в зависимости от физической подготовки:

Интенсивность	Скорость
медленная ходьба	1,0-3,0 км/ч
неспешная ходьба	3,0-4,5 км/ч
нормальная ходьба	4,5-6,0 км/ч
быстрая ходьба	4,5-6,0 км/ч
бег трусцой	7,5-9,0 км/ч
средняя скорость бега	9,0-12,0 км/ч
интенсивный бег	12,0-14,5 м/ч
сверхинтенсивный бег	14,5-16,0 км/ч

***Для ходьбы лучше поддерживать скорость  $\leq 6$  км/ч. Для бега рекомендуемая скорость –  $\geq 8,0$  км/ч.***

## Гарантия

С условиями и сроками гарантии Вы можете ознакомиться на сайте <https://fitathlon.ru/fitathlon-service/guarantee.pdf>

Гарантия наших брендов является твердым обязательством по обеспечению высокого качества оборудования.

Перед покупкой и эксплуатацией рекомендуем ознакомиться с содержанием гарантийного талона, размещенного по указанной выше ссылке.

Обратите внимание, что сроки гарантии отличаются для тренажеров с разным уровнем использования: домашним, полупрофессиональным и коммерческим.

Авторизованные сервисные центры представлены по всей России. Наши профессионалы гарантируют качественное обслуживание и ремонт, следуя стандартам бренда.

Сохраняйте стикеры с уникальным серийным номером. Они являются залогом оказания гарантийного ремонта. При наличии стикера гарантийный талон не требуется.

С контактами сервисных центров можно ознакомиться на сайте <https://fitathlon.ru/fitathlon-service/>

## Указания по утилизации

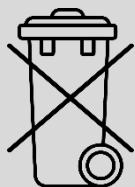

Данный тренажер не относится к бытовым отходам. **Пожалуйста, не выбрасывайте оборудование либо элементы питания вместе с бытовыми отходами**, для утилизации использованных элементов питания пользуйтесь действующими в Вашей стране системами возврата и сбора для утилизации.

Надлежащий отдельный сбор разобранных приборов, которые впоследствии отправятся на переработку, утилизацию или экологичное захоронение, способствует предотвращению возможных негативных воздействий на окружающую среду и здоровье человека, а также позволяет повторно использовать материалы, из которых изготовлено устройство. За незаконную утилизацию устройства пользователь может быть привлечен к административной ответственности, предусмотренной действующим законодательством.



### **Внимание**

Тренажер предназначен для домашнего и коммерческого использования.

# Инструкция по сборке оборудования



## Внимание

Производитель оставляет за собой право вносить изменения в продукт без предварительного уведомления.

Внимательно ознакомьтесь со списком комплектации перед сборкой.

A	B	C	D	B08	B09
B10	C06	C07	D11	D15	D18
D31	D32	D35	E08	E30	

## Список комплектующих запчастей:

№	Описание	Спец-ия	Кол-во	№	Описание	Спец-ия	Кол-во
A	Основная рама		1	D15	Болт	M8x15	4
B	Рама консоли		1	D18	Болт	M5x16	4
C	Консоль		1	D31	Стопорная шайба	8	10
D	Ключ безопасности		1	D32	Пружинная шайба	8	4
C06	Левый нижний кожух		1	D35	Плоская шайба	8	4
C07	Правый нижний кожух		1	E08	Кабель питания		1
D11	Болт	M8x15	10	E30	MP3 кабель		1

## Набор инструментов:

№	Описание	Спец-ия	Кол-во
B08	Ключ	S=13,14,15	1
B09	Шестигранный ключ	6мм	1

B10	#5 Шестигранный ключ	5мм	1
-----	----------------------	-----	---

Внимание: не включайте беговую дорожку до завершения сборки.



## Сборка оборудования

### ШАГ 1

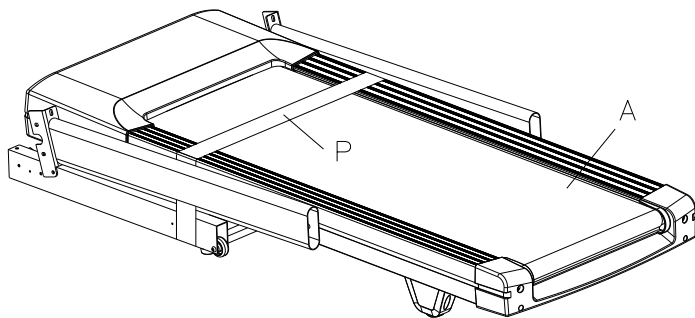

1. Откройте коробку и расположите основную раму A на полу.

**Внимание:** Не снимайте упаковочную ленту (P) перед установкой беговой дорожки.

### ШАГ 2

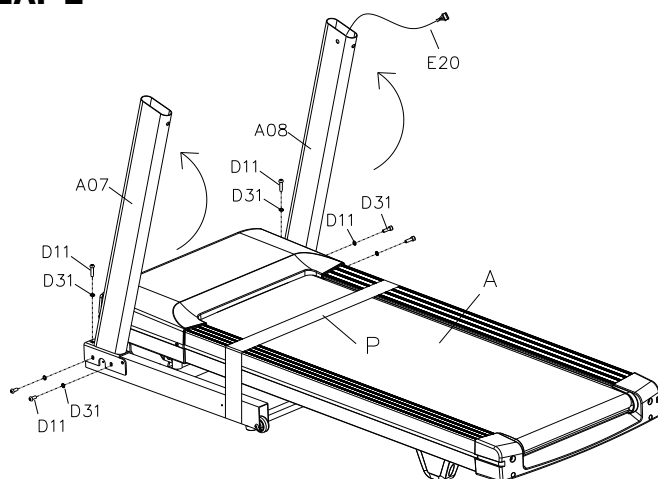

1. Сначала поднимите вертикальные стойки A07, A08.

2. Затем зафиксируйте вертикальные стойки A07, A08 на основной раме A с помощью 6 болтов M8\*15D 11, 6 стопорных шайб D31 и шестигранного ключа #5 B10.

**Внимание:** во время сборки придерживайте вертикальные стойки рукой, чтобы детали не упали.

### ШАГ 3

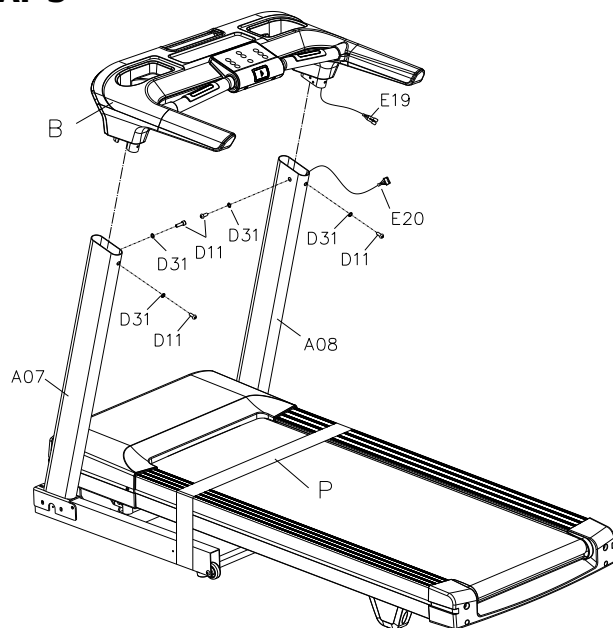

1. Сначала подсоедините кабели консоли E19 и E20.
2. Закрепите раму консоли B на вертикальных стойках A07, A08 с помощью 4 болтов M8\*15D 11, 4 стопорных шайб D31 и шестигранного ключа B10 #5.

**Внимание:** прежде чем закрепить болты, убедитесь, что все кабели надежно подсоединены.

### ШАГ 4

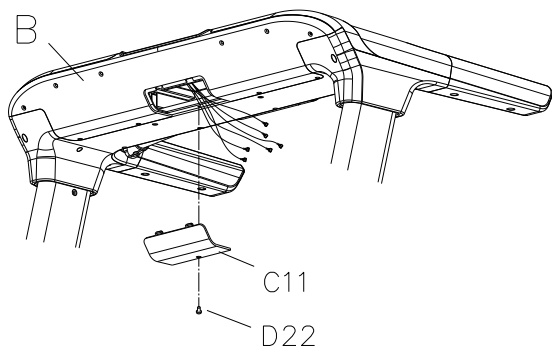

1. Снимите кожух консоли C11 с помощью торцевого ключа B08.

## ШАГ 5

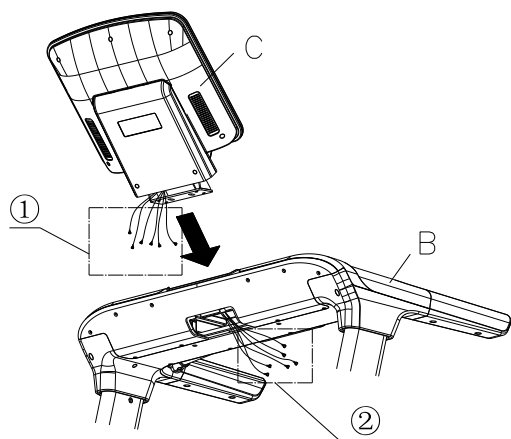

1. Установите консоль С на раму В.
2. Соедините кабели, расположенные в месте ①, с кабелями, расположенными в месте ②.

**Внимание:** убедитесь, что кабели ничем не сдавлены.

## ШАГ 6

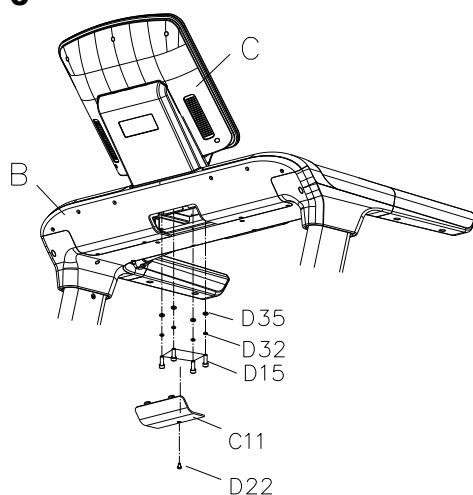

1. Закрепите консоль С на опорной раме В с помощью 4 болтов М8х15 D15, 4 пружинных шайб D32, 4 плоских шайб D35 и внутреннего шестигранного ключа В09.
2. Установите нижний кожух консоли С11 на опорную раму В.

**Внимание:** убедитесь, что каждая деталь надежно закреплена перед использованием тренажера.

## ШАГ 7

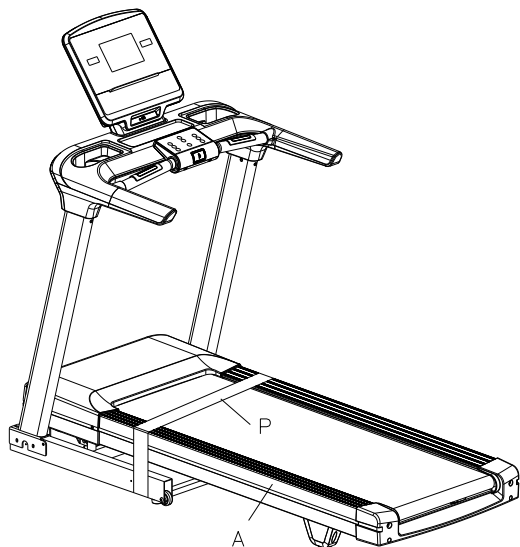

1. Разрежьте ленту P.

## ШАГ 8

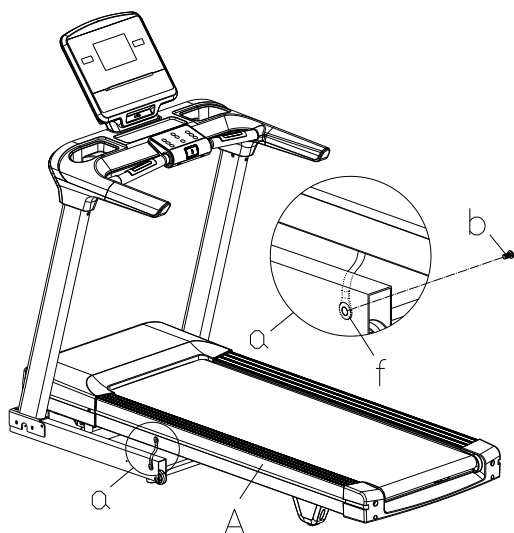

1. Открутите болт М8\*15 (b) с нижней стороны рамы (f) с помощью шестигранного ключа В10 #5.

## ШАГ 9

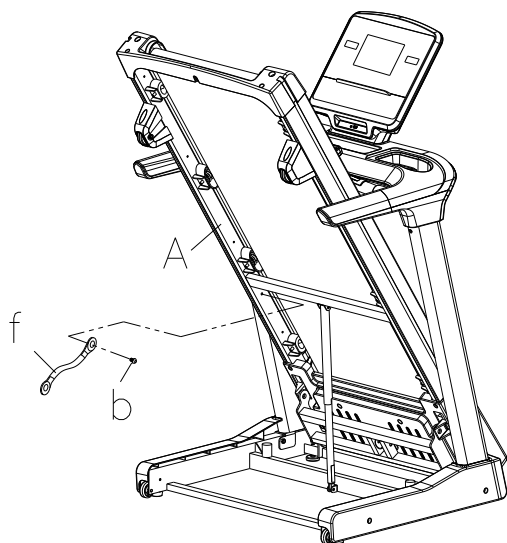

1. Открутите болт M8\*15 (b) с верхней части рамы (f) с помощью шестигранного ключа В10 #5. Затем уберите стальную пластину с нижней части рамы.

**Внимание:** Стальная пластина обеспечивает безопасность во время сборки; данную деталь можно сохранить для следующего использования.

## ШАГ 10

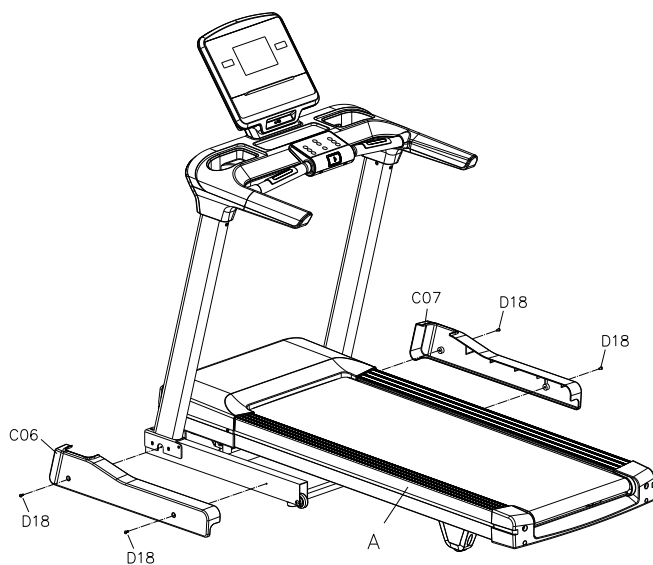

1. Установите нижние кожухи C06 и C07 на основной раме A и закрепите с помощью 4 болтов M5\*16 D18 и торцевого ключа B08.

## ШАГ 11

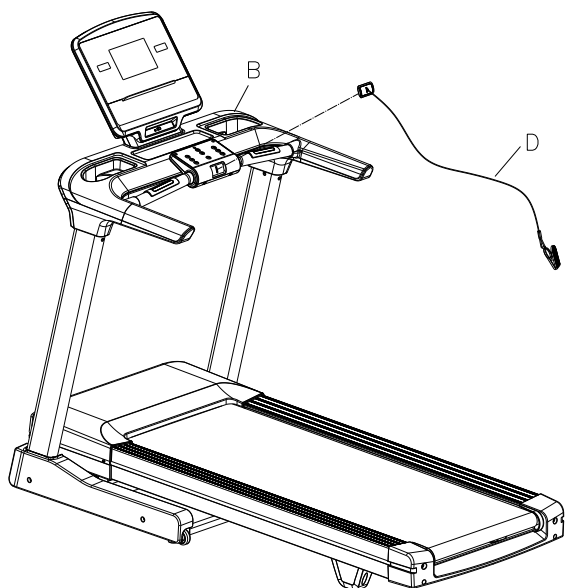

1. Установите ключ безопасности D на место на консоли и закрепите конец ключа на одежде.
2. В случае возникновения чрезвычайной ситуации, потяните за шнур ключа безопасности, и тренажер остановится.

## Складывание тренажера

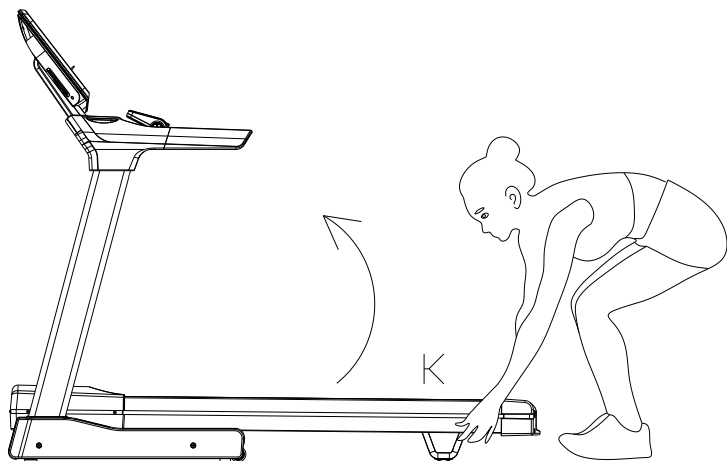

Возьмитесь за нижнюю часть рамы, показанную в положении "К", а затем складывайте беговую дорожку в направлении стрелки до тех пор, пока не услышите щелчок.

**Внимание:** когда беговая дорожка находится в рабочем режиме или в положении наклона, складывать тренажер нельзя.

## Раскладывание тренажера

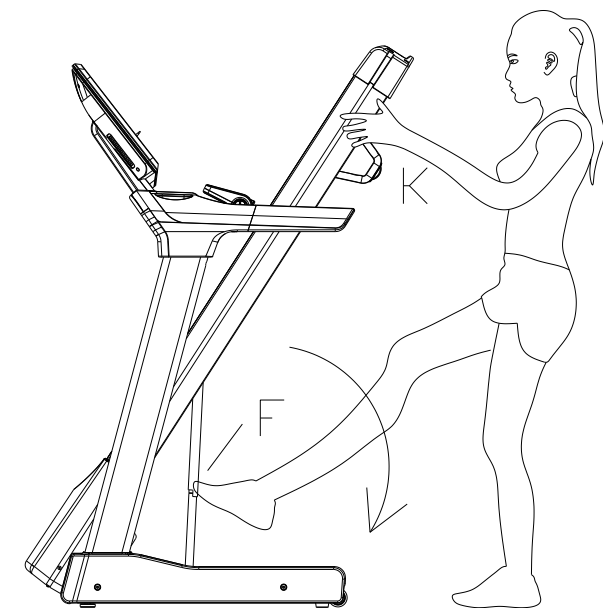

Возьмитесь за нижнюю часть рамы беговой дорожки К, а затем нажмите на планку F планки, после чего рама основания автоматически опустится.

## Транспортировка беговой дорожки

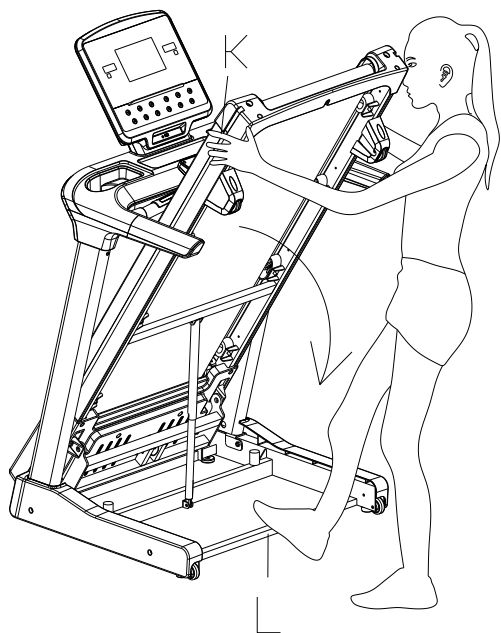

Для того чтобы наклонить тренажер, возьмитесь одной рукой за нижнюю часть рамы "К", чтобы поддерживать верхний конец беговой дорожки. Затем поставьте ногу на планку "L", чтобы удерживать нижний конец беговой дорожки. Теперь медленно наклоняйте верхнюю часть беговой дорожки вниз к полу. Как только рама "К" достигнет достаточно низкой точки, транспортировочные колеса беговой дорожки начнут двигаться.

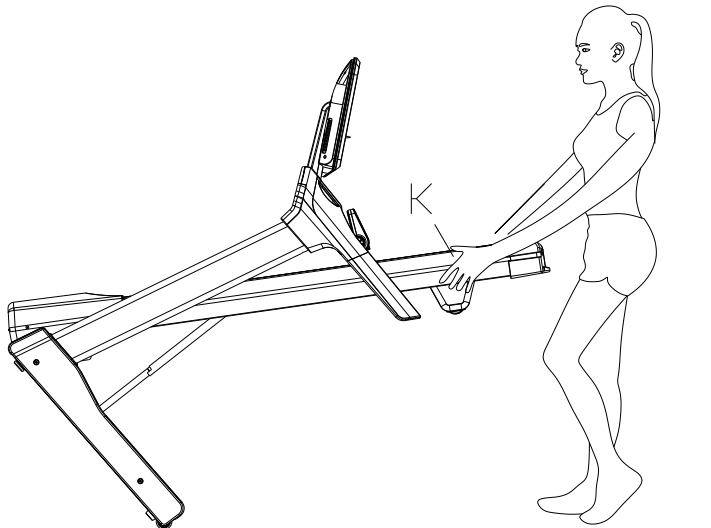

Для транспортировки удерживайте беговую дорожку в положении "К" и наклоняйте до тех пор, пока колеса не смогут двигаться по полу.



### Выравнивание беговой дорожки

Чтобы выровнять беговую дорожку, отрегулируйте компенсаторы пола (B02), если пол неровный; Если повернуть компенсаторы пола (B02) в левую сторону с помощью гаечного ключа (B08), то беговая дорожка поднимется выше, а если в правую, то опустится ниже.

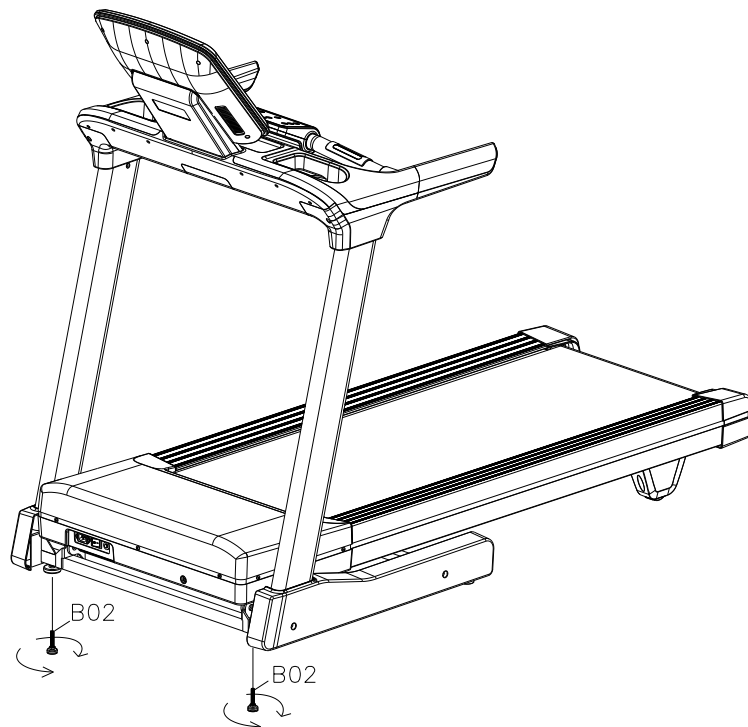

(a)

## Работа с консолью

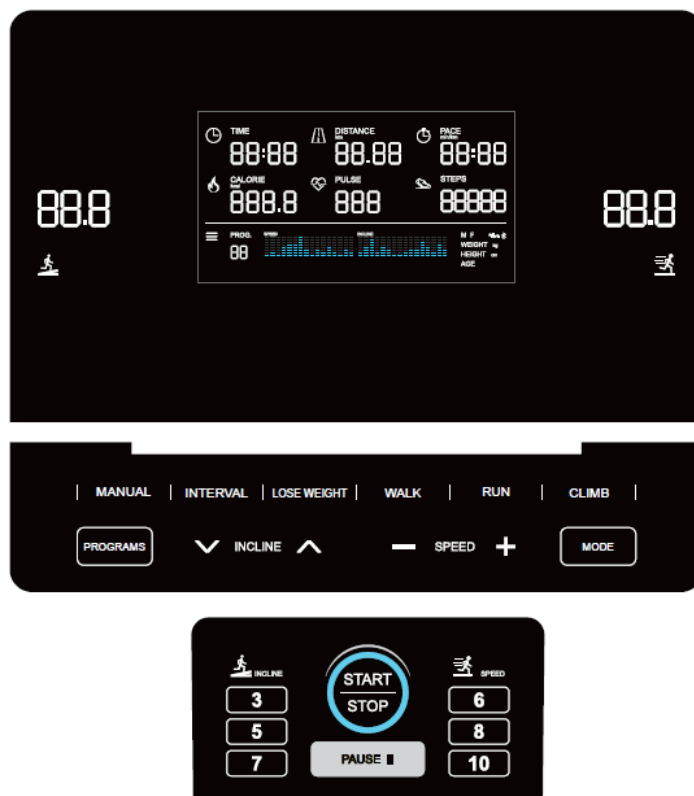

1. Окно «Time» (время): Отображает время выполнения тренировки. Диапазон отображения составляет 0:00 до 18ч. Когда время достигает максимума, система не останавливается и снова начинает отсчет от 0:00; В режиме обратного отсчета диапазон отображения составляет 99-0 мин, при достижении 0:00 в окне появится надпись "END", через 5 секунд беговая дорожка остановится и перейдет в режим ожидания.
2. Окно «Distance» (расстояние): Отображает пройденное расстояние. Диапазон отображения составляет 0.00-99.99. Когда значение достигает максимального предела, система не останавливается и снова начинает отсчет от 0:00. При обратном отсчете функция отсчитывается от установленного расстояния до 0; при достижении 0 в окне появится надпись "END", через 5 секунд беговая дорожка остановится и перейдет в режим ожидания. В режиме FAT (ЖИРОАНАЛИЗАТОР) отображается "FAT".
3. Окно «Pace» (ТЕМП): Отображает темп бега с указанием количества минут на километр.
4. Окно «Calories» (калории): Отображает частоту сердечных сокращений. Диапазон отображения составляет 0.0-999. Когда значение достигает максимального предела, система не останавливается и снова начинает отсчет от 0:00. При обратном отсчете функция отсчитывается от установленного количества калорий до 0; при достижении 0 в окне появится надпись "END", через 5 секунд беговая дорожка остановится и перейдет в режим ожидания.
5. Окно «Pulse» (пульс): Отображает значение пульса, если пользователь держит обе руки на поручнях. Система может определить частоту пульса и отобразить значение в окне дисплея, диапазон отображения пульса: 50-200 раз в минуту. (Полученные данные могут использоваться только для справки, а не в качестве медицинских заключений).

6. Окно «Steps» (Шаги): Отображает количество пройденных шагов. Диапазон отображения составляет 0-99999. Когда значение достигает максимального предела, система не останавливается и снова начинает отсчет 0. При обратном отсчете функция отсчитывается от установленного времени до 0; при достижении 0 в окне появится надпись "END", через 5 секунд беговая дорожка остановится и перейдет в режим ожидания.

7. Окно «Incline» (Наклон): Отображает текущее значение наклона, диапазон отображения наклона: 0.0-15.

8. Окно «Speed» (Скорость): Отображает текущую скорость в рабочем состоянии, диапазон отображения скорости: 0.8-18.0 км/ч.

9. Окно матрицы: Отображает скорость бега и наклон. В окне скорости один квадрат обозначает 2 км/ч, а в окне наклона один квадрат обозначает 2 участка.

### Функциональные клавиши

1. "Start" (Старт) - нажмите клавишу, чтобы запустить беговую дорожку (если питание подключено и ключ безопасности установлен).



2. "Stop" (Стоп) - нажмите клавишу, чтобы остановить беговую дорожку; все данные вернутся к первоначальным настройкам.



3. "Mode" (Режим) - нажмите клавишу, чтобы выбрать режим тренировки в режиме ожидания: выберете режим обратного отсчета времени "30:00", режим обратного отсчета расстояния "1.00", режим обратного отсчета калорий "50.0", режим обратного отсчета шагов "5000". Окно выбранной функции будет мигать все время при вводе значений.

Нажмите клавишу  или , чтобы задать данные, и нажмите клавишу "Start" (Старт), чтобы начать тренировку.

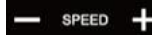
4. "Program" (Программа) - нажмите данную клавишу, чтобы выбрать подходящую программу. Следующие программы: P1 (РУЧНОЙ РЕЖИМ), P2 (ИНТЕРВАЛЬНАЯ), P3 (ДЛЯ ПОХУДЕНИЯ), P4 (ПРОГУЛКА), P5 (БЕГ), P6 (ПОДЪЕМ), P7, P8, P9, P10, P11, P12 и FAT (ЖИРОАНАЛИЗАТОР).

5. "Quick program buttons" (клавиши быстрого выбора программы) - нажмите данную клавишу, чтобы выбрать P1 (РУЧНОЙ РЕЖИМ), P2 (ИНТЕРВАЛЬНАЯ), P3 (ДЛЯ ПОХУДЕНИЯ), P4 (ХОДЬБА), P5 (БЕГ), P6 (ПОДЪЕМ) непосредственно с помощью клавиш быстрого выбора программы "MANUAL" (РУЧНОЙ РЕЖИМ), "INTERVAL" (ИНТЕРВАЛЬНАЯ), "LOSE WEIGHT" (ДЛЯ ПОХУДЕНИЯ), "WALK" (ХОДЬБА), "RUN" (БЕГ) "CLIMB" (ПОДЪЕМ).

6.  - клавиша предназначена для изменения скорости. В режиме настройки с помощью данной клавиши можно изменить целевые данные, а в обычном рабочем режиме - скорость на 0,1 км/ч за раз. При нажатии клавиши  и удержании в течение 0,5 секунды значение скорости будут увеличиваться/уменьшаться непрерывно.

7.  - клавиша предназначена для изменения наклона. В режиме настройки с помощью данной клавиши можно изменить целевые данные, а в обычном рабочем режиме - наклон на 0,5 за раз. При нажатии клавиши  и удержании в течение 0,5 секунды значение скорости будут увеличиваться/уменьшаться непрерывно.



8. "Speed 6 8 10" (Скорость 6 8 10) - клавиши быстрого выбора скорости; нажмите, чтобы напрямую переключить скорость на 6, 8 или 10.

9. "Incline 3 5 7" (Наклон 3 5 7) - клавиши быстрого выбора наклона; нажмите, чтобы













напрямую переключить наклон на 3, 5 или 7.

10. "Pause" (Пауза) - нажмите данную клавишу во время тренировки, чтобы приостановить тренажер, в окне появится надпись "PAU". Данные о тренировке будут сохранены. Затем нажмите клавишу "Start" (Старт), чтобы продолжить тренировку. Если нажать клавишу "Stop" (Стоп), данные очистятся, и тренажер перейдет в режим ожидания.



### **Быстрый запуск**

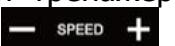

- 1) Включите питание беговой дорожки, подсоедините магнитный конец ключа безопасности к консоли.
- 2) Нажмите клавишу "Start" (Старт), после чего тренажер начнет работать со скоростью 0,8 км/ч после обратного отсчета звукового сигнала от 3 до 1.
- 3) С помощью клавиш  и  можно изменять скорость и наклон отдельно.

### **Ручной режим**

- 1) Нажмите клавишу "Start" (Старт), после чего тренажер начнет работать со скоростью 0,8 км/ч, а все функции начнут отсчет от 0 в режиме ожидания. Нажмите клавишу , чтобы изменить скорость, и клавишу , чтобы изменить наклон.
- 2) В режиме ожидания нажмите клавишу "Mode" (Режим), чтобы перейти в режим обратного отсчета времени. В окне "Time" (Время) будет гореть надпись "30:00". Нажмите клавишу  или , чтобы изменить данные с 5:00 на 99:00.
- 3) Нажмите клавишу "Mode" (Режим), чтобы перейти в режим обратного отсчета расстояния. В окне отобразится "1.00" и будет непрерывно мигать. Нажмите клавишу  или , чтобы установить целевое расстояние. Диапазон настройки составляет 0.50-99.90.
- 4) Нажмите клавишу "Mode" (Режим), чтобы перейти в режим обратного отсчета калорий. В окне отобразится "50.0" и будет непрерывно мигать. Нажмите клавишу  или , чтобы установить целевое количество калорий. Диапазон настроек составляет 10.0-999.
- 5) Нажмите клавишу "Mode" (Режим), чтобы перейти в режим обратного отсчета шагов. В окне отобразится "5000" и будет непрерывно мигать. Нажмите клавишу  или , чтобы установить целевое количество шагов. Диапазон настроек составляет 100-999000.
- 6) После установки любого режима обратного отсчета нажмите клавишу "Start" (Старт), и тренажер запустится через 3 секунды. Во время тренировки нажмите клавишу  или , чтобы отрегулировать скорость или наклон. Нажмите клавишу "Stop" (Стоп), чтобы остановить беговую дорожку.

### **Быстрая программа и встроенная программа**

Чтобы перейти к программе, нажмите любую клавишу быстрого выбора программы или клавишу "Program" (Программа). Тем временем в окне "Time" (Время) будут отображаться данные по умолчанию "30:00". Нажмите клавишу  или , чтобы отрегулировать скорость или наклон. Нажмите клавишу "Start" (Старт), и беговая дорожка запустится через 3 секунды. В каждой программе 16 сегментов. И время каждой тренировки = установленное время/16 минут. Система автоматически переходит к следующей программе после завершения предыдущей. После окончания программы прозвучат 3 сигнала. Скорость и наклон изменятся в

соответствии с графическим изображением программы. Во время тренировки нажмите клавишу  или , чтобы отрегулировать скорость или наклон. По завершении программы наклон уменьшится до нуля. Во время тренировки нажмите клавишу "Stop" (Стоп) или снимите ключ безопасности, чтобы остановить беговую дорожку. После окончания программы прозвучат 3 сигнала. И через 5 секунд тренажер перейдет в режим ожидания.

### Введение в программу

Каждая программа разделена на 16 разделов. И каждый раздел имеет свою скорость и наклон.

Программа		Установленное время/16 = время выполнения каждого этапа															
		1	2	3	4	5	6	7	8	9	10	11	12	13	14	15	16
P1 (РУЧНОЙ РЕЖИМ)	Скорость	5	5	5	5	5	5	5	5	5	5	5	5	5	5	5	5
	Наклон	2	2	2	2	2	2	2	2	2	2	2	2	2	2	2	2
P2 (ИНТЕРВАЛЬНАЯ)	Скорость	5	10	10	5	5	10	10	5	5	10	10	5	5	10	10	5
	Наклон	2	2	4	4	6	6	6	6	4	4	4	4	2	2	2	2
P3 (ДЛЯ ПОХУДЕНИЯ)	Скорость	5	5	8	8	5	5	5	8	8	5	5	5	8	8	5	5
	Наклон	2	2	4	4	4	4	4	4	4	4	4	4	2	2	2	2
P4 (ХОДЬБА)	Скорость	5	7	7	8	8	7	7	10	10	7	5	5	7	7	10	5
	Наклон	2	2	4	4	4	4	4	4	4	4	4	4	2	2	2	2
P5 (БЕГ)	Скорость	5	9	9	11	11	12	5	5	9	9	11	11	12	9	9	5
	Наклон	2	2	4	4	4	4	4	4	4	4	4	4	2	2	2	2
P6	Скорость	5	7	8	10	12	10	8	5	5	8	10	12	10	8	7	5
	Наклон	2	2	4	4	6	6	6	6	4	4	4	4	2	2	2	2
P7	Скорость	5	6	6	6	7	8	10	10	8	9	10	10	8	6	5	5
	Наклон	0	5	5	5	4	4	4	3	3	3	3	4	4	4	0	0
P8	Скорость	5	5	5	5	6	7	5	6	7	5	6	7	5	5	5	5
	Наклон	0	4	4	4	3	3	6	6	6	7	7	8	8	9	0	0
P9	Скорость	5	5	5	8	9	9	6	8	9	6	8	9	6	6	5	5
	Наклон	0	5	5	5	6	6	6	7	8	9	9	9	10	10	0	0
P10	Скорость	5	6	6	9	9	6	9	10	6	10	11	11	6	6	5	5
	Наклон	0	5	5	6	6	6	4	4	6	6	5	5	8	8	0	0
P11	Скорость	5	6	7	8	9	7	6	8	10	10	8	8	7	6	5	5
	Наклон	0	6	6	6	7	5	8	8	4	4	4	5	5	8	0	0
P12	Скорость	5	7	10	12	9	9	12	12	9	9	12	12	7	7	5	5
	Наклон	0	5	3	2	6	6	2	2	2	2	2	4	5	6	0	0

P1



P7

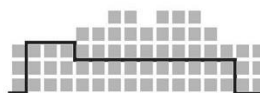

P2

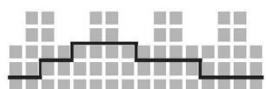

P8

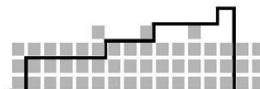

P3

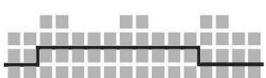

P9

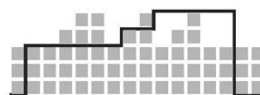

P4

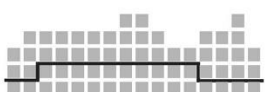

P10

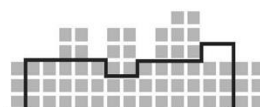

P5

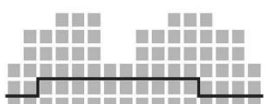

P11

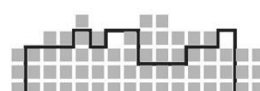

P6

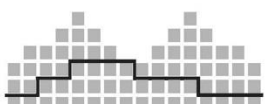

P12

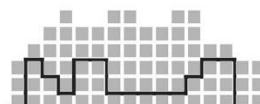





### Программа ручного режима

Первое, программа ручного режима - это программа для того, чтобы установить свои

данные. Пользователь может настроить программу в соответствии с желаниями, доступна только одна программа для самостоятельной настройки.

#### 1) Ручная настройка программы

Нажмите клавишу manual (ручной режим), чтобы перейти в ручной режим из режима ожидания, или удерживайте клавишу "Program" (Программа), пока в окне программы не появится "01". А в окне "Time" (Время) будет отображаться "30:00". Во время тренировки нажмите клавишу  или , чтобы изменить время. После установки времени нажмите клавишу "Mode" (Режим), чтобы войти в настройки программы. Программа разделена на 16 сегментов. Нажмите клавишу  или , чтобы отрегулировать скорость или наклон. Затем, нажмите клавишу "Mode" (Режим), чтобы сохранить данные и перейти к следующему этапу. И повторите описанный выше шаг, чтобы установить остальные 15 сегментов. Данные будут сохраняться все время, пока их не изменят снова.

#### 2) Запуск программы ручного режима

Нажмите клавишу "Start" (Старт), чтобы начать тренировку после того, как зададите все данные каждого раздела.

### Жироанализатор

1) В режиме ожидания удерживайте клавишу "Program" (Программа), в окне расстояния отобразится FAT (Жироанализатор). Нажмите клавишу "Mode" (Режим), чтобы перейти в режим настройки данных F-1, F-2, F-3, F-4, F-5 (ПОЛ F-1, ВОЗРАСТ F-2, РОСТ F-3, ВЕС F-4, ЖИРОАНАЛИЗАТОР F-5). Нажмите клавишу , чтобы установить значения F-1 – F4, а затем нажмите "Mode" (Режим), чтобы установить F-5, когда в окне F5 отобразится "---", положите руки на датчики измерения пульса, тогда через 5-6 секунд в окне отобразится индекс процента содержания жира в организме.

2) После входа на страницу настройки жироанализатора отобразится F-1. 01 означает мужской пол, а 02 - женский.

3) Нажмите клавишу "Mode" (Режим), тогда отобразится F-2. Нажмите клавишу , чтобы установить возраст от 10 до 99.

4) Нажмите клавишу "Mode" (Режим), тогда отобразится F-3. Нажмите клавишу , чтобы установить рост от 100 до 200.

5) Нажмите клавишу "Mode" (Режим), тогда отобразится F-4. Нажмите клавишу , чтобы установить вес от 20 до 150.

6) Нажмите клавишу "Mode" (Режим), тогда отобразится F-5. Когда в окне F5 отобразится "---", положите руки на датчики измерения пульса, тогда через 8 секунд в окне отобразится индекс процента содержания жира в организме.

7) Оптимальный индекс жира в организме составляет от 20 до 25. Если индекс меньше 19, это означает излишнюю худобу; если индекс от 26 до 29, это означает избыточный вес. Если больше 30, это означает полноту (приведенные ниже данные приведены только для справки, и не могут использоваться для медицинских заключений).

F-1	Пол	01-муж	02-жен
F-2	Возраст	10-99	
F-3	Рост	100-200	
F-4	Вес	20-150	
F-5	Жироанализатор	≤19	Худой
		=(20---25)	Нормальный

		=(26---29)	Избыточный вес
		≥30	Полный

### **Функция ключа безопасности**

В любом режиме если снять ключ безопасности, беговая дорожка немедленно остановится. Тем временем во всех окнах отобразится "---", и прозвучит звуковой сигнал.

### **Зарядка через USB**

Можно заряжать любые электронные устройства во время тренировки через USB.

### **Функция MP3**

Можно подключить мобильный телефон с помощью кабеля USB для воспроизведения музыки и затем регулировать громкость с помощью клавиш телефона.

### **Внимание:**

- 1) Проверьте, исправны ли кабель питания и ключ безопасности перед тренировкой.
- 2) Если во время тренировки произошел какой-либо несчастный случай, немедленно снимите ключ безопасности.
- 3) Если с тренажером что-то не так, как можно скорее сообщите об этом в послепродажное обслуживание.
- 4) Если в любое время выдернуть кабель питания из розетки, это не повредит беговой дорожке.



# Возможные неисправности тренажера и варианты их устранения



## Внимание

Информация об ошибках и путях решения предоставлена в ознакомительных целях. Самостоятельный ремонт лишает вас права на бесплатную гарантию.

### **1) После подключения устройства к источнику питания на дисплее ничего не отображается.**

- A. Проверьте клавишу перезагрузки, если клавиша отскакивает, прижмите деталь плотнее;
- B. Убедитесь, что источник питания, защита от перегрузки, кабель на инверторе подключены правильно;
- C. Убедитесь, что кабель между консолью и инвертором подключен правильно.

### **2) После включения на дисплее отображается E01: сбой связи между инвертором и консолью.**

- A. Проверьте кабель между консолью и инвертором, если кабель оборван, замените на новый;
- B. Проверьте электронные компоненты консоли, если что-то неисправно, замените детали;
- C. Замените инвертор.

### **3) На дисплее отображается E03: перенапряжение.**

- A. Убедитесь, что напряжение питания соответствует требованиям.

### **4) На дисплее отображается E04 или E12: Неисправность системы наклона.**

- A. Проверьте, хорошо ли подсоединен сигнальный кабель двигателя наклона, отключите и вставьте снова;
- B. Проверьте, подключен ли кабель переменного тока двигателя наклона к нужному разъему;
- C. Проверьте, не оборван ли кабель двигателя наклона, если оборван, замените кабель или двигатель наклона;
- D. Замените инвертор;
- E. После проверки всех кабелей, нажмите клавишу LEARNING на панели управления, чтобы выполнить проверку наклона.

### **5) После включения на дисплее отображается E05-----защита от перегрузки.**

- A. Ток слишком высокий, перезагрузите тренажер через несколько минут;
- B. Возможно, заклинило какую-то деталь, из-за чего двигатель слишком легко перегружается, поэтому тренажер не может работать. Отрегулируйте приводной ремень или смажьте силиконовой смазкой;
- C. Проверьте, не имеет ли двигатель особого запаха или звука при перегрузке. Если это так, замените двигатель;

### **6) После включения на дисплее отображается E06: Неисправность микросхемы инвертора.**

А. Замените инвертор.

**7) После включения на дисплее отображается E07: Перегрев инвертора.**

А. Остановите тренажер на некоторое время, чтобы охладить инвертор;

В. Беговая дорожка перегружена и ток слишком высокий, смажьте беговую дорожку небольшим количеством силиконовой смазки.

**8) После включения на дисплее отображается E08 - сбой связи между консолью и инвертором.**

А. Проверьте кабель между консолью и инвертором, если кабель оборван, замените на новый;

В. Неисправность линии связи консоли или повреждение электрического компонента, замените консоль;

С. Неисправность линии связи инвертора или повреждение электрического компонента, замените инвертор.

**9) После включения на дисплее отображается E09 или E10 - сбой связи с инвертором.**

А. Поврежден электрический компонент инвертора, замените инвертор.

**10) После включения на дисплее отображается E11 - на дисплей не поступает сигнал остановки.**

А. Помехи от окружающего электричества приводят к нарушению внутренней команды, перезапустите беговую дорожку;

В. Поврежден электрический компонент инвертора, замените инвертор.

**11) После включения на дисплее отображается E14: Сбой фазы.**

А. Отказ одного из трехфазных выходных сигналов;

В. Убедитесь, что кабели между двигателем и инвертором хорошо подсоединены;

С. Поврежден электрический компонент инвертора, замените инвертор.

**12) На дисплее отображается E15 или E16: неисправность датчика электрического тока U или W.**

А. Убедитесь, что кабели между двигателем и инвертором хорошо подсоединены;

В. Датчик в инверторе поврежден, замените инвертор;

С. Проверьте, не имеет ли двигатель особого запаха или звука при перегрузке. Если это так, замените двигатель.

# Схема тренажера в разобранном виде

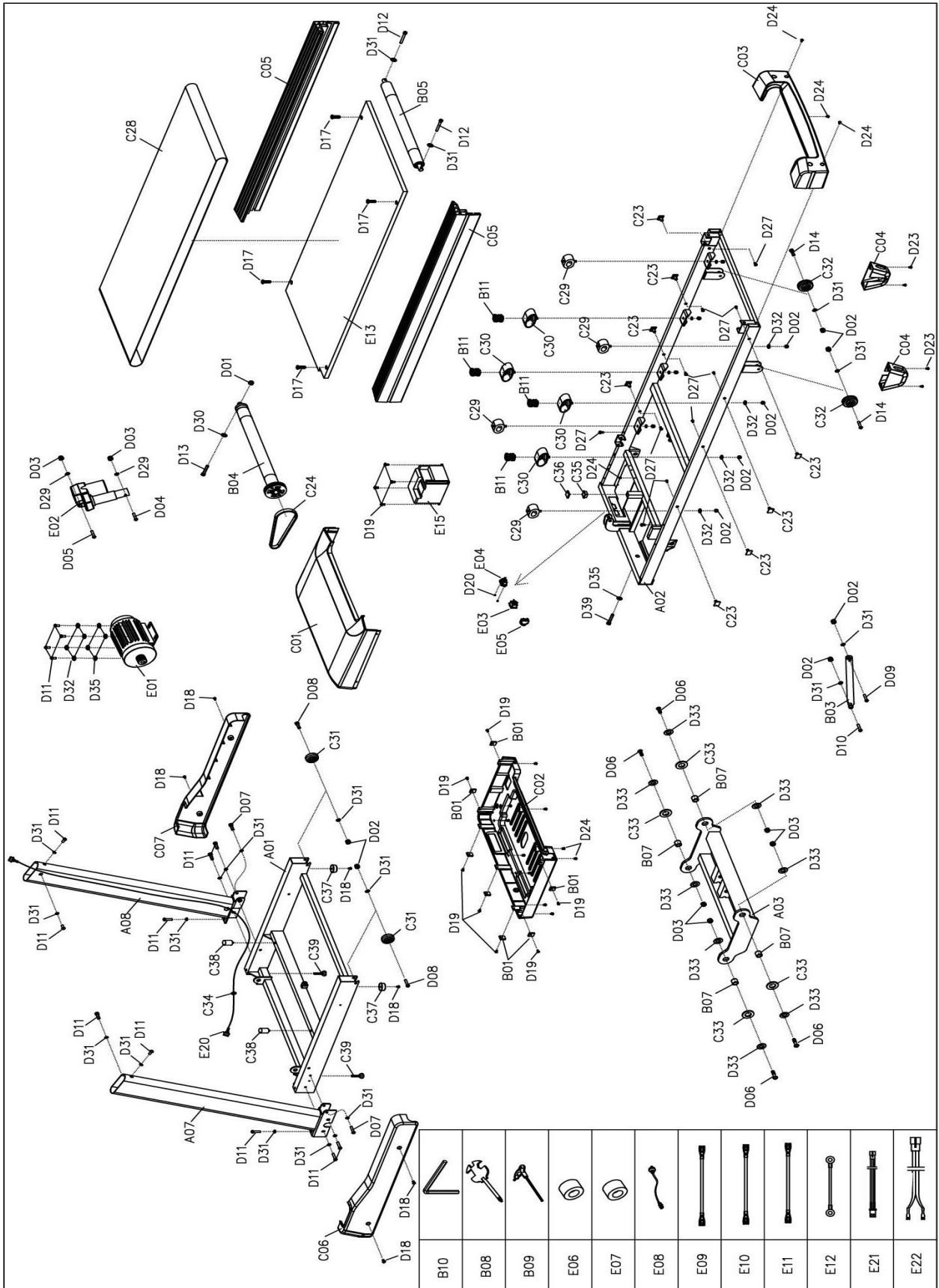

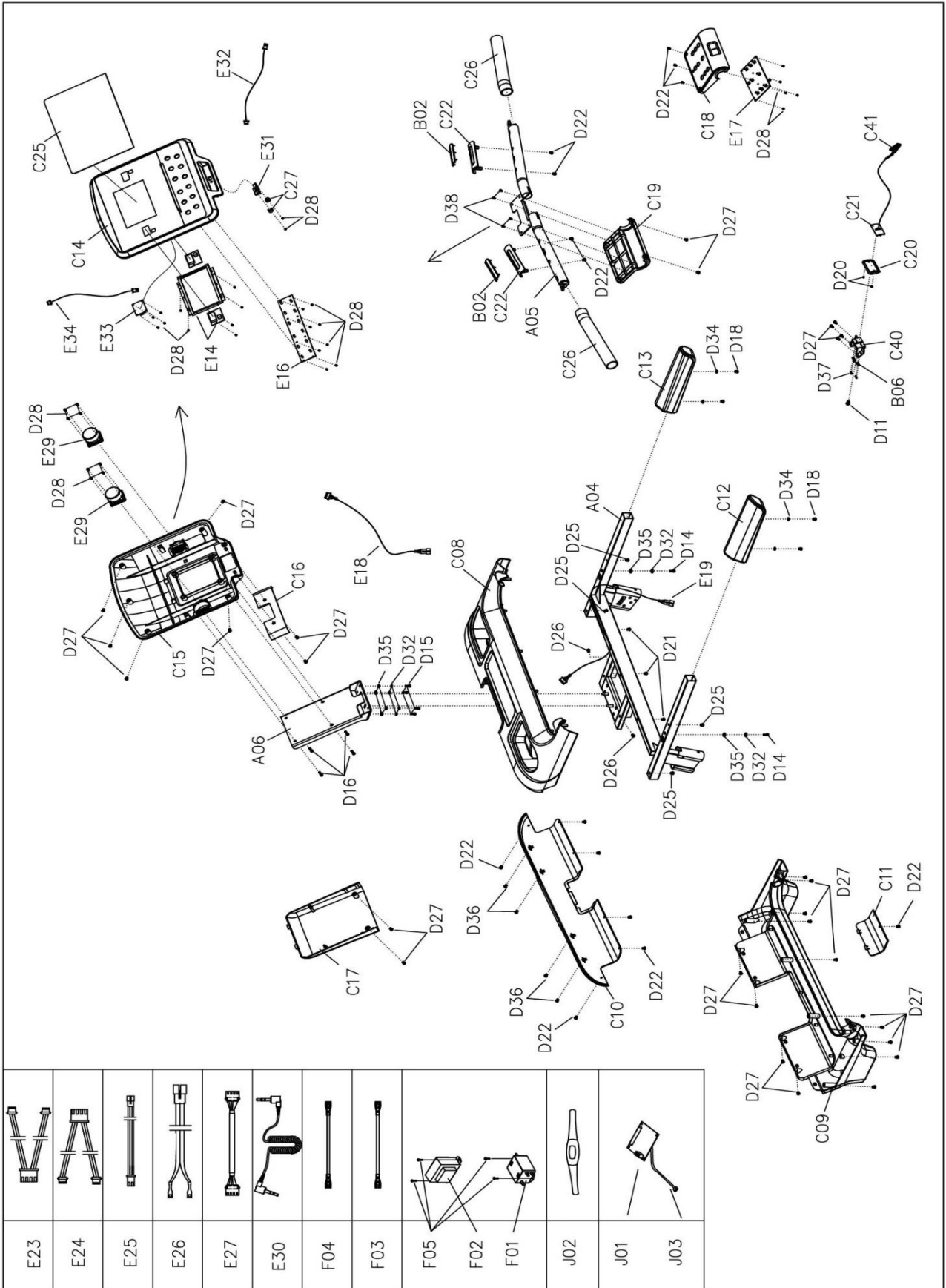

## Список комплектующих частей

№	Описание	Спец-ия	Кол-во	№	Описание	Спец-ия	Кол-во
A01	Нижняя рама		1	C16	Передняя панель		1
A02	Основная рама		1	C17	Нижний кожух		1
A03	Вертикальные стойки		1	C18	Стойка		1
A04	Рама консоли		1	C19	Нижняя контрольная панель		1
A05	Поручни		1	C20	Разъем для ключа безопасности		1
A06	Консоль		1	C21	Ключ безопасности		1
A07	Левая стойка		1	C22	Сенсорный датчик пульса		2
A08	Правая стойка		1	C23	Фиксатор боковой направляющей		8
B01	Кожух двигателя		7	C24	Приводной ремень		1
B02	Сенсорные датчики пульса		4	C25	Дисплей		1
B03	Цилиндр		1	C26	Неопрен		2
B04	Передний ролик		1	C27	Аудио модуль		2
B05	Задний ролик		1	C28	Беговое полотно		1
B06	Пластина		2	C29	Прокладка		4
B07	Втулка		4	C30	Прокладка		4
B08	Ключ		1	C31	Транспортировочное колесо		2
B09	Шестигранный ключ		1	C32	Регулировочное колесо		2
B10	Шестигранный ключ #5		1	C33	Шайба		4
B11	Пружина		4	C34	Заглушка		2
C01	Верхний кожух двигателя		1	C35	Заглушка		1
C02	Нижний кожух двигателя		1	C36	Прокладка		1
C03	Задний кожух		1	C37	Накладка для ног		2
C04	Регулируемый кожух		2	C38	Прокладка		2
C05	Направляющая боковая		2	C39	Регулируемая накладка для ног		2
C06	Левый нижний кожух		1	C40	Шнур ключа безопасности		1
C07	Правый нижний кожух		1	C41	Зажим ключа безопасности		1
C08	Верхний кожух рамы консоли		1	D01	Шестигранная гайка	M6	1
C09	Нижний кожух рамы консоли		1	D02	Шестигранная гайка	M8	14
C10	Задний кожух рамы консоли		1	D03	Шестигранная гайка	M10	6
C11	Нижний кожух		1	D04	Болт	M10x90 L20	1
C12	Неопреновый поручень левый		1	D05	Болт	M10x45 L20	1
C13	Неопреновый поручень правый		1	D06	Болт	M10x30 L15	4
C14	Передняя панель		1	D07	Болт	M8x55 L20	2
C15	Нижняя панель		1	D08	Болт	M8x50 L20	2
D09	Болт	M8x45 L20	1	E02	Двигатель наклона		1
D10	Болт	M8x25 L15	1	E03	Переключатель		1
D11	Болт	M8x15	17	E04	Разъем питания		1
D12	Болт	M8x65	2	E05	Защита от перегрузки		1
D13	Болт	M6x60	1	E06	Магнитное кольцо		1
D14	Болт	M8x40	4	E07	Магнит		1
D15	Болт	M8x15	4	E08	Кабель		1

D16	Болт	M6x15	4	E09	Кабель переменного тока	Д =200 коричневый	1
D17	Болт	M8x25	4	E10	Кабель переменного тока	Д =350 коричневый	2
D18	Болт	M5x16	10	E11	Кабель переменного тока	Д= 350 голубой	2
D19	Болт	M5x12	11	E12	Кабель заземления	Желтый и зеленый	1
D20	Винт	ST2.9x8	4	E13	Дека		1
D21	Винт	ST4.2x60	3	E14	Консоль		1
D22	Винт	ST4.2x12	14	E15	Инвертер		1
D23	Винт	ST4.2x20	4	E16	Клавиатура		1
D24	Винт	ST4.2x12	15	E17	Клавиатура		1
D25	Винт	ST4.2x40	4	E18	Верхний кабель консоли		1
D26	Винт	ST4.2x25	2	E19	Средний кабель консоли		1
D27	Винт	ST4.2x12	43	E20	Нижний кабель консоли		1
D28	Винт	ST2.9x8	39	E21	Верхний пульсовый кабель		1
D29	Стопорная шайба	10	2	E22	Нижний пульсовый кабель		2
D30	Стопорная шайба	6	1	E23	Верхний кабель панели управления		1
D31	Стопорная шайба	8	20	E24	Нижний кабель панели управления		1
D32	Пружина	8	18	E25	Верхний кабель ключа безопасности		1
D33	Шайба	φ10*φ26*2.0	8	E26	Нижний кабель ключа безопасности		1
D34	Шайба	φ6*φ12*1.0	4	E27	Кабель аудио		1
D35	Плоская шайба	8	11	E29	Динамики		2
D36	Винт	ST4.2*19	4	E30	МрЗ кабель		1
D37	Винт	ST2.9*6.0	4	E31	USB модуль		1
D38	Винт	ST4.2*8	4	E32	USB кабель		1
D39	Болт	M8*80	1	E33	Кабель питания		1
E01	Двигатель		1	E34	Кабель питания		1
J01	Беспроводной приемник частоты сердечных сокращений						
J02	Ремень для измерения частоты сердечных сокращений						
J03	Пульсовый кабель						

## Технические характеристики:

Тип беговой дорожки	электрическая
Тип рамы	высокопрочная, антикоррозийная обработка, покраска в 1 слой
Скорость, км/ч	0,8-18
Двигатель	4.0 л.с. Fuji Electric AC
Пиковая мощность двигателя, л.с.	6,5
Беговое полотно	1,8 мм, долговечное многослойное полимерное беговое полотно Habasit NVT-218
Длина бегового полотна, см	150
Ширина бегового полотна, см	51
Регулировка угла наклона	электрическая
Материал деки	МДФ, двойная парафинированная
Толщина деки	18 мм
Система амортизации	8 полноразмерных динамических эластомеров VCS™
Тип консоли	20 дюймовый LCD дисплей с белой индикацией
Показания консоли	время, скорость, дистанция, пульс, каллории, количество шагов, уровень наклона, Bluetooth
Общее количество программ	17
Спецификация программ	12 встроенных, 4 целевые (время, скорость, дистанция, каллории), 1 пульсозависимая, ручной режим, жиранализатор
Мультимедиа	
Дополнительные функции	сенсорные датчики на поручнях для измерения пульса, беспроводной приемник HRC (нагрудный кардиодатчик приобретается отдельно)
Дополнительные особенности тренажера	двухфазная гидравлика (easyFOLD™), ключ безопасности
Измерение пульса	есть
Сопряжение с кардиодатчиками	да, кардиодатчик приобретается отдельно
Интеграционные технологии	Bluetooth для работы с тренировочным мобильным приложением (Fitshow™, Kinomap™)
Язык интерфейса	русский и английский
Складывание	да
Транспортировочные ролики	да
Компенсаторы неровностей пола	да
Длина в рабочем состоянии, см	190
Ширина в рабочем состоянии, см	89
Высота в рабочем состоянии, см	151
Длина в сложенном виде, см	128
Ширина в сложенном виде, см	89
Высота в сложенном виде, см	160
Максимальный вес пользователя, кг	160
Вес нетто, кг	100
Вес брутто, кг	113
Подключение к сети	220 В
Гарантийный срок	24 мес.
Страна происхождения	КНР
Производитель	Fitathlon Group (подразделение в Германии)

Оборудование сертифицировано в соответствии с Техническим Регламентом Таможенного Союза.

\*Производитель оставляет за собой право вносить изменения в конструкцию тренажера, не ухудшающие значительно его основные технические характеристики.

Все актуальные изменения в конструкции либо технических спецификациях изделия отражены на официальном сайте поставщика оборудования ООО «ФИТАТЛОН»:

**[www.fitathlon.ru](http://www.fitathlon.ru)**

Последнюю версию Руководства пользователя можно найти на сайте поставщика ООО «ФИТАТЛОН»: **[www.fitathlon.ru](http://www.fitathlon.ru)**



### **Внимание**

Тренажер предназначен для домашнего и коммерческого использования.

